

LEGGE 9 GENNAIO 1989 N°13

Negli edifici di nuova edificazione residenziale l'ascensore deve avere le seguenti caratteristiche:

- cabina di dimensioni minime di 1,30 mt. di profondità e 0,95 mt. di larghezza;
- porta con luce netta minima di 0,80 mt. posta sul lato corto;
- piattaforma minima di distribuzione anteriormente alla porta della cabina di 1,50 x 1,50 mt.

DL 48 R01
480 Kg
6 PERSONE
 DPR28/03/94 n.268

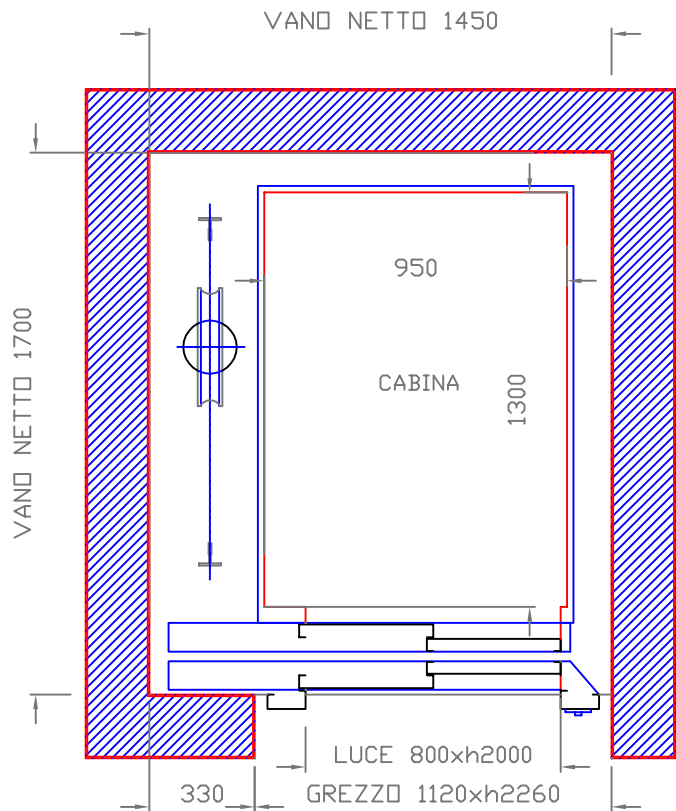
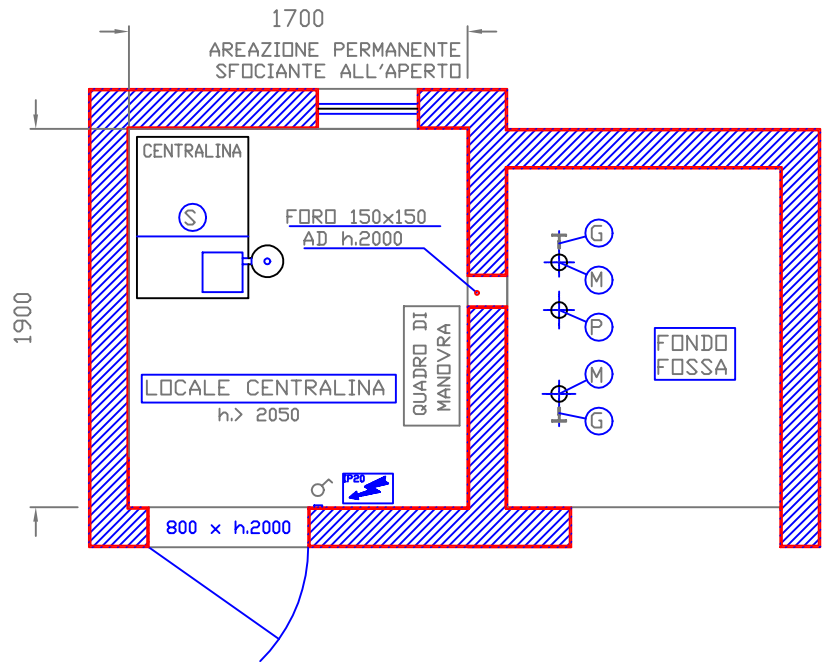
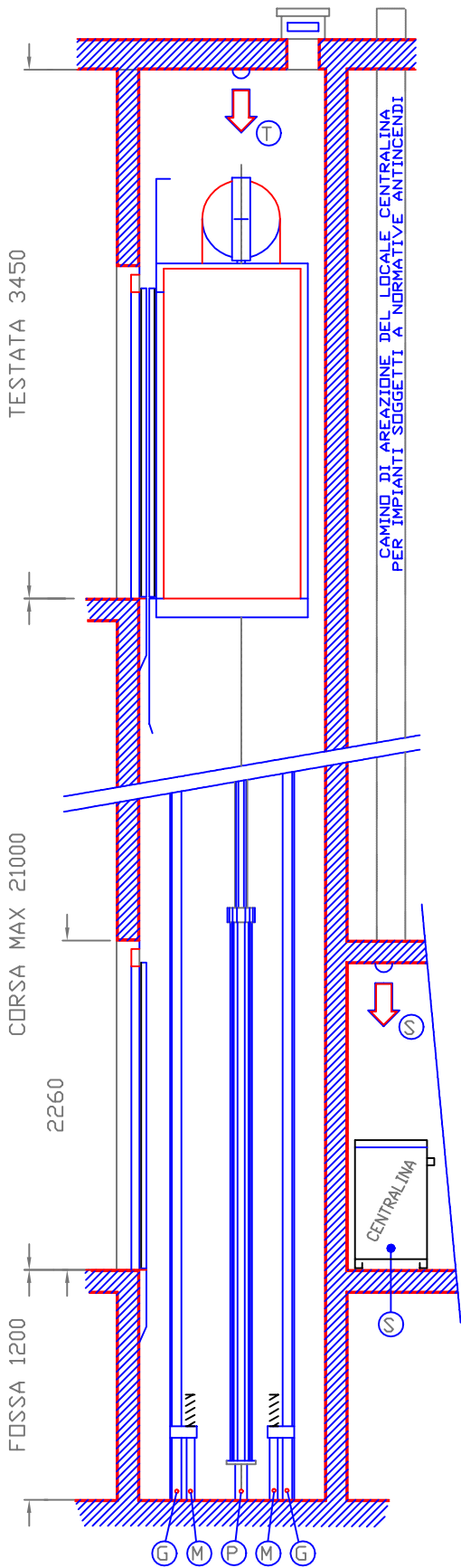

PIATTAFORMA DI DISTRIBUZIONE
 1500 X 1500

CARICHI DINAMICI daN

G	M	P	S	T
2000	2300	4200	450	650

PS

INFORMATIVO
 TECNICO

CONDIZIONI E NORME DI RIFERIMENTO
 NUOVA EDILIZIA RESIDENZIALE SOGGETTA
 AL DECRETO MINISTERIALE DEL 14/06/89 N. 236



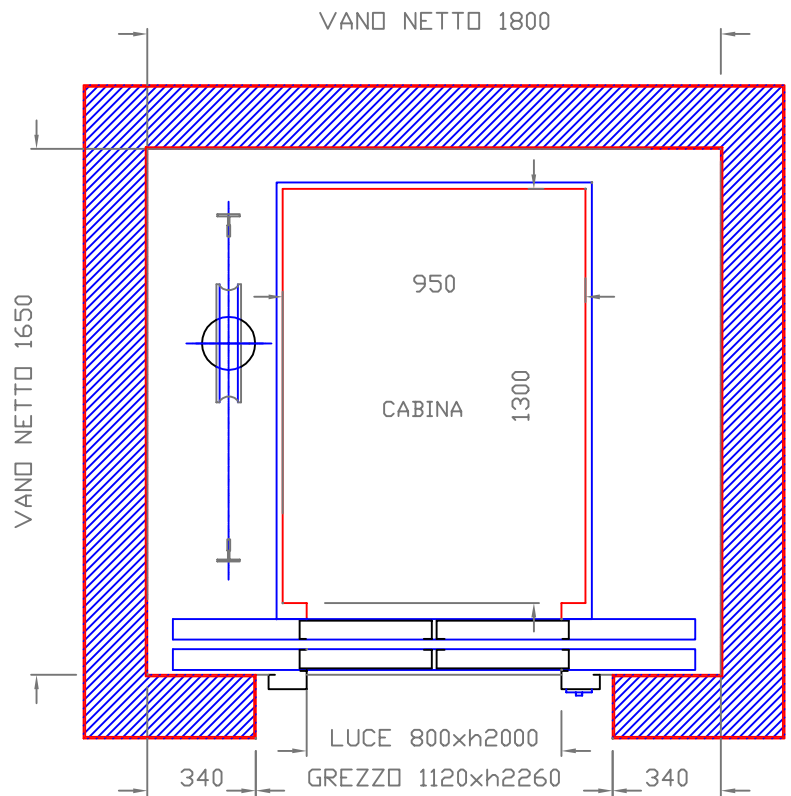
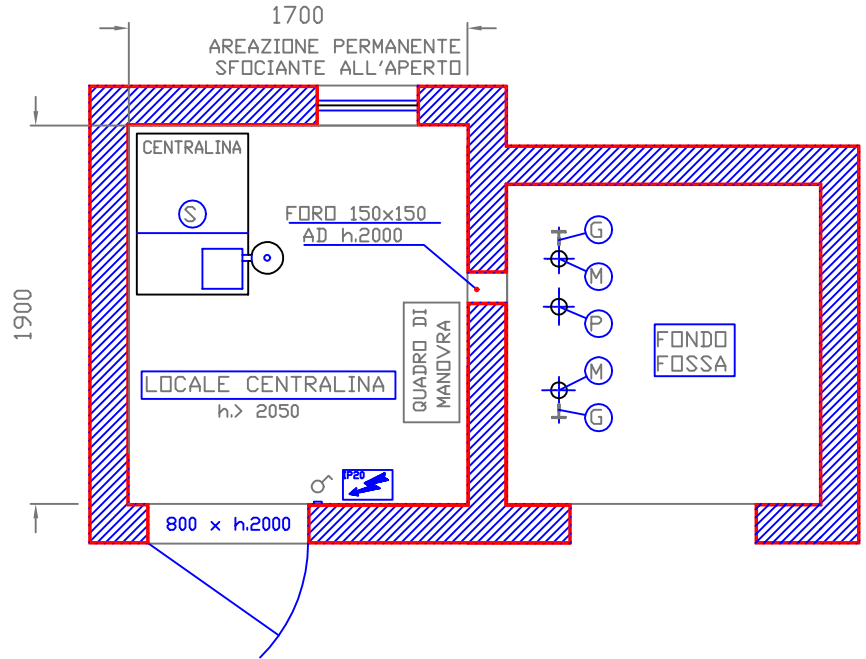
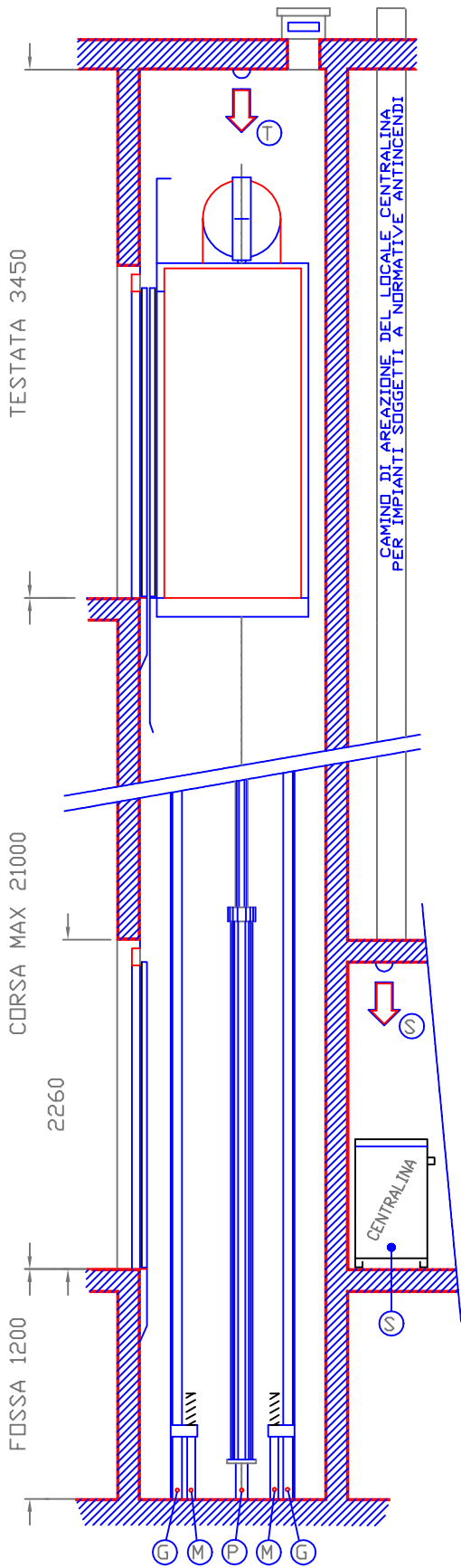

PIATTAFORMA DI DISTRIBUZIONE
1500 X 1500

CARICHI DINAMICI daN				
G	M	P	S	T
2000	2300	4200	450	650

PS

INFORMATIVO
TECNICO

CONDIZIONI E NORME DI RIFERIMENTO
NUOVA EDILIZIA RESIDENZIALE SOGGETTA
AL DECRETO MINISTERIALE DEL 14/06/89 N. 236



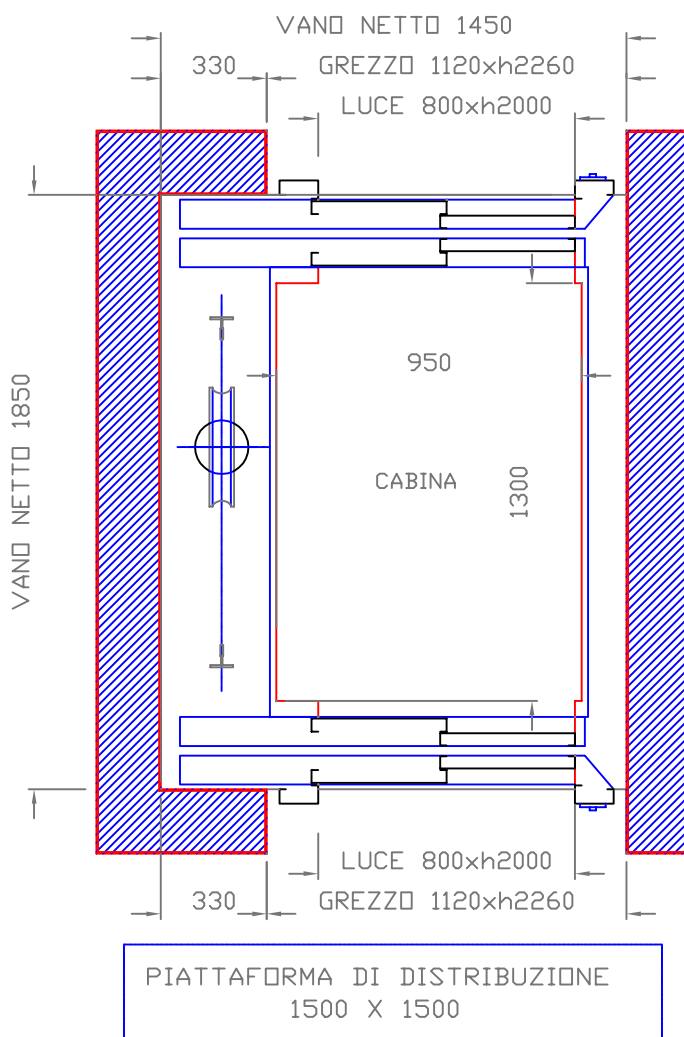
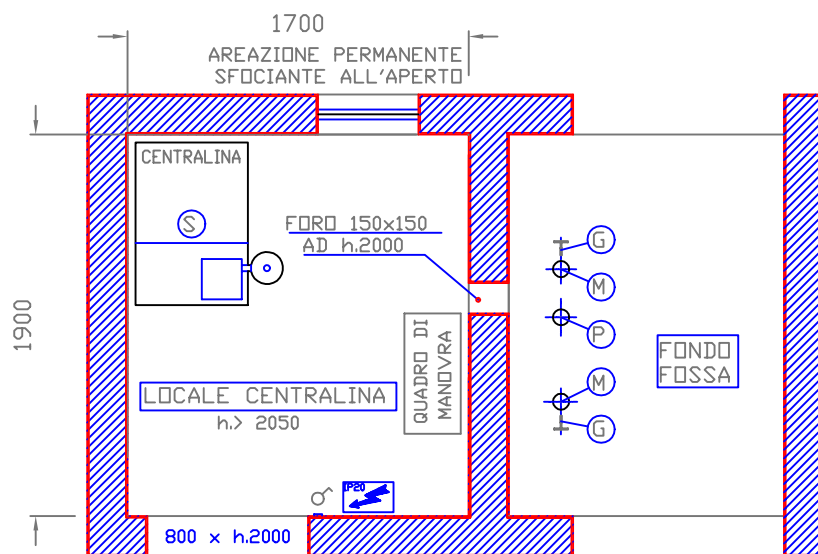
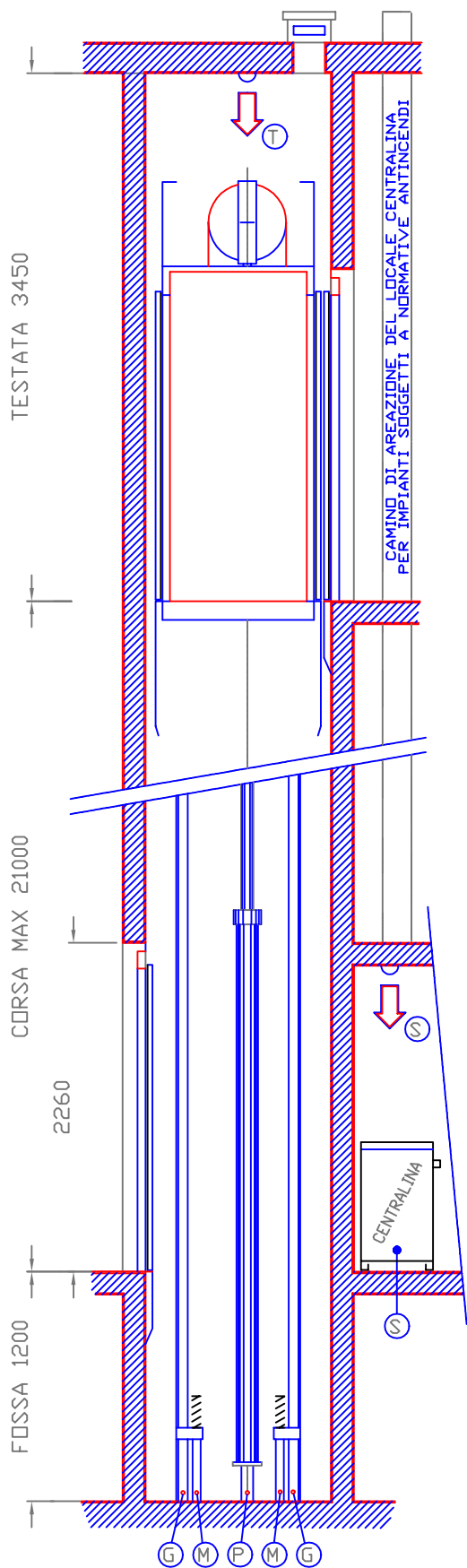

CARICHI DINAMICI daN

G	M	P	S	T
2150	2500	4500	450	650

PS

INFORMATIVO
TECNICO

CONDIZIONI E NORME DI RIFERIMENTO

NUOVA EDILIZIA RESIDENZIALE SOGGETTA
AL DECRETO MINISTERIALE DEL 14/06/89 N. 236



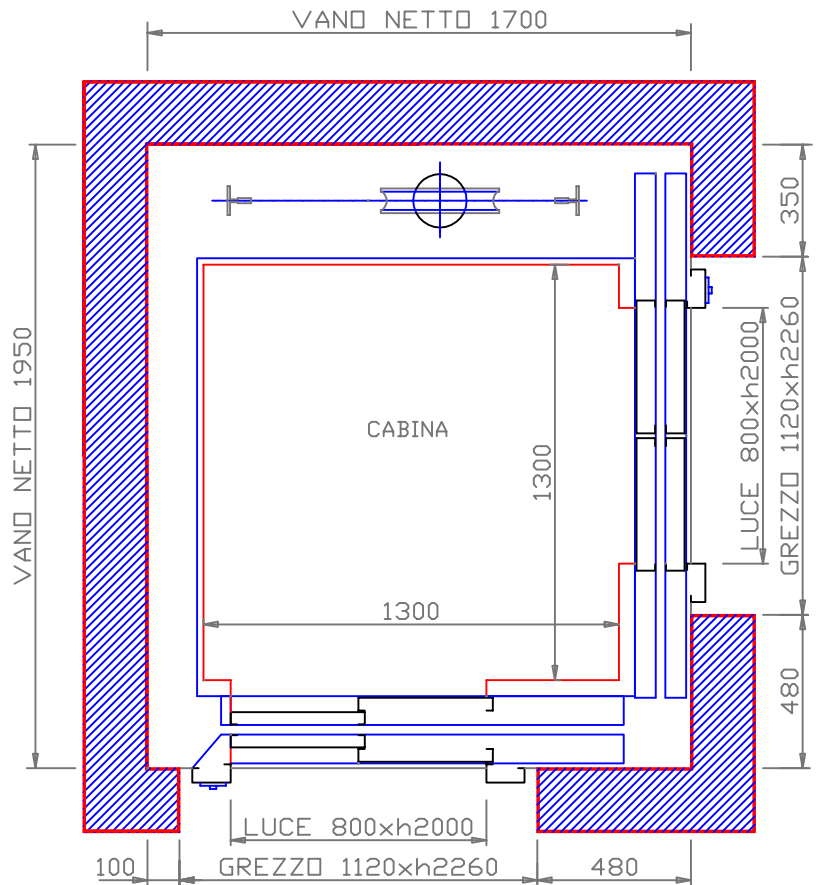
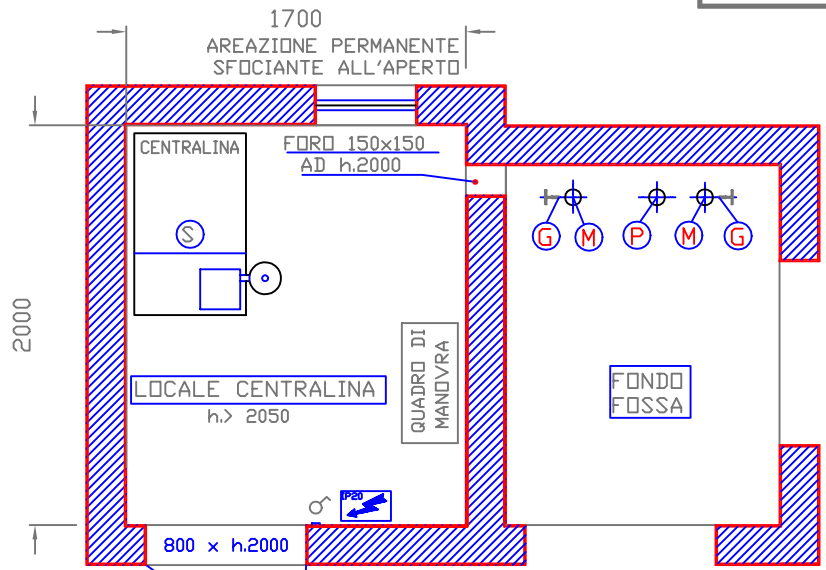
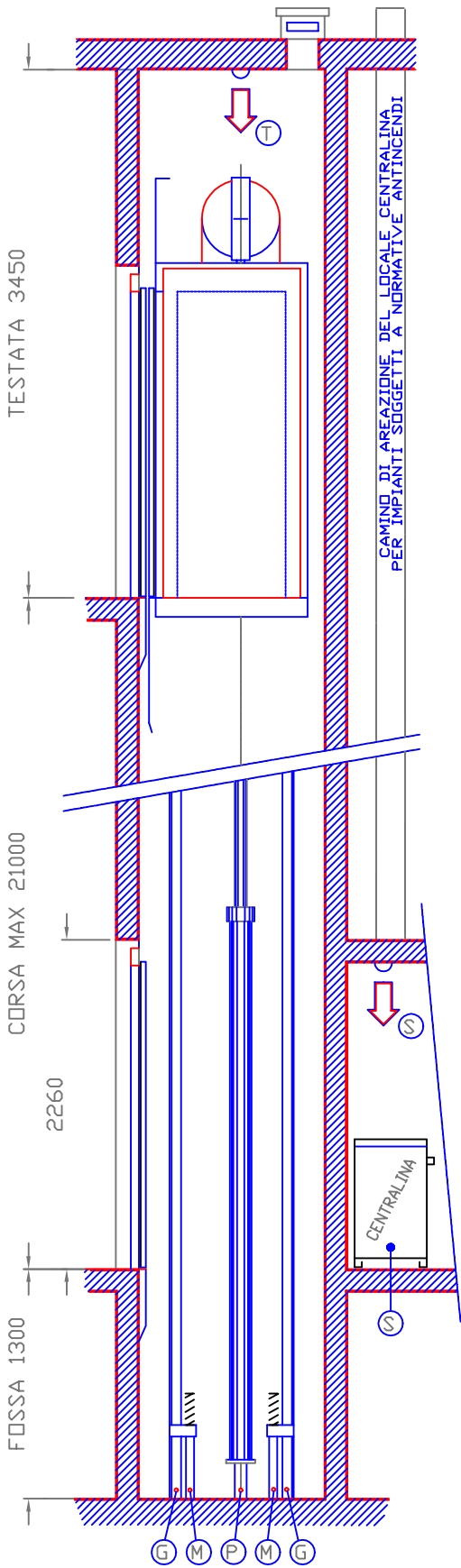

PIATTAFORMA DI DISTRIBUZIONE
1500 X 1500

CARICHI DINAMICI daN

G	M	P	S	T
2800	3200	5500	450	650

PS

INFORMATIVO
TECNICO

CONDIZIONI E NORME DI RIFERIMENTO

NUOVA EDILIZIA RESIDENZIALE SOGGETTA
AL DECRETO MINISTERIALE DEL 14/06/89 N. 236

